



ECOS



2.^a Epoca

Número 18 - Zaragoza, junio de 2001

BOLETÍN INFORMATIVO DEL COLEGIO CORAZONISTAS. ZARAGOZA

Despedida de COU



Viaje de fin de curso 1º Bachillerato: destino Italia.



Campeones de Aragón de balonmano infantil



V Certamen de Teatro Corazonistas





ANTIGUOS ALUMNOS

sumario

ANTIGUOS ALUMNOS	2
Promoción de 1976	2
ACTIVIDADES ESCOLARES	3
Primeras comuniones	3
Despedida de COU	4
Entrevista a profesores	6
Página web. Fotografía	7
ACTIVIDADES EXTRAESCOLARES	8
Viaje a Italia	8
Teatro:	11
DEPORTES	13
Zapa: un portero de oro	13
Olimpiada en Haro	13
Balonmano: campeones	14
NUESTRO MUNDO	15
Crítica de cine: Torrente	15
Opinión: Gran Hermano	16
Verano	17
Cocina	18
Creación literaria	18

Equipo de Redacción:

Javier Andrés, Francho Bentué, Jorge Cartié, Luis Delso, Sergio Domínguez, Alberto Esteras, María Pilar Gómez Calavía, Pablo Juncosa, Gerardo Lafarga, Javier Marquínez, Isabel Martín, Víctor Meneses, David Miranda, Cristian Molías, Joaquín Zapata.

Imprime: I.G.D. - Zaragoza

Bodas de Plata de la Promoción de 1976.



Los antiguos alumnos que celebraban las Bodas de Plata de su promoción se reunieron en el colegio el pasado 7 de abril. Las celebraciones comenzaron con una misa colegial para después tener una cena de hermandad en un restaurante de la ciudad.



**ACADEMIA
DELTA**

SANCLEMENTE, 24 ☎ 976.23.82.72

COSTA, 2 ☎ 976.21.98.17

ESCAR, 3 ☎ 976.23.20.22

CURSILLO INTENSIVO DE PREPARACIÓN DEL EXAMEN DE SELECTIVIDAD

Del 1 al 15 de junio. 48 horas lectivas. Horarios de mañana o tardes.

Plazas limitadas

REPASO Y RECUPERACIÓN BACHILLERATO, ESO, COU, CICLOS FORMATIVOS

Durante los meses de Junio, Julio y Agosto. Todas las Asignaturas. Horarios de mañana o tarde. Para más información en inscripciones dirigirse a nuestros centros de Costa (Tfno. 976-21.98.17) o de San Clemente, 24 (Tfno. 976-23.82.72).



ACTIVIDADES ESCOLARES



PRIMERAS COMUNIONES

Los días 29 de abril y 1 y 3 de mayo hemos celebrado en nuestro colegio un acontecimiento muy importante. Los tres cursos de 4º de Educación Primaria han dado un paso más en la gran familia de la Iglesia al haber celebrado su Primera Comunión. A pesar de las inclemencias

del tiempo, nuestros niños y niñas estaban preciosos luciendo sus mejores galas para tan importante acontecimiento. Desde estas líneas queremos expresar nuestra más sincera felicitación a los niños, así como a sus familias.

Las catequistas





DESPEDIDA DE COU

Los alumnos de COU se despiden del Colegio en una gran celebración.

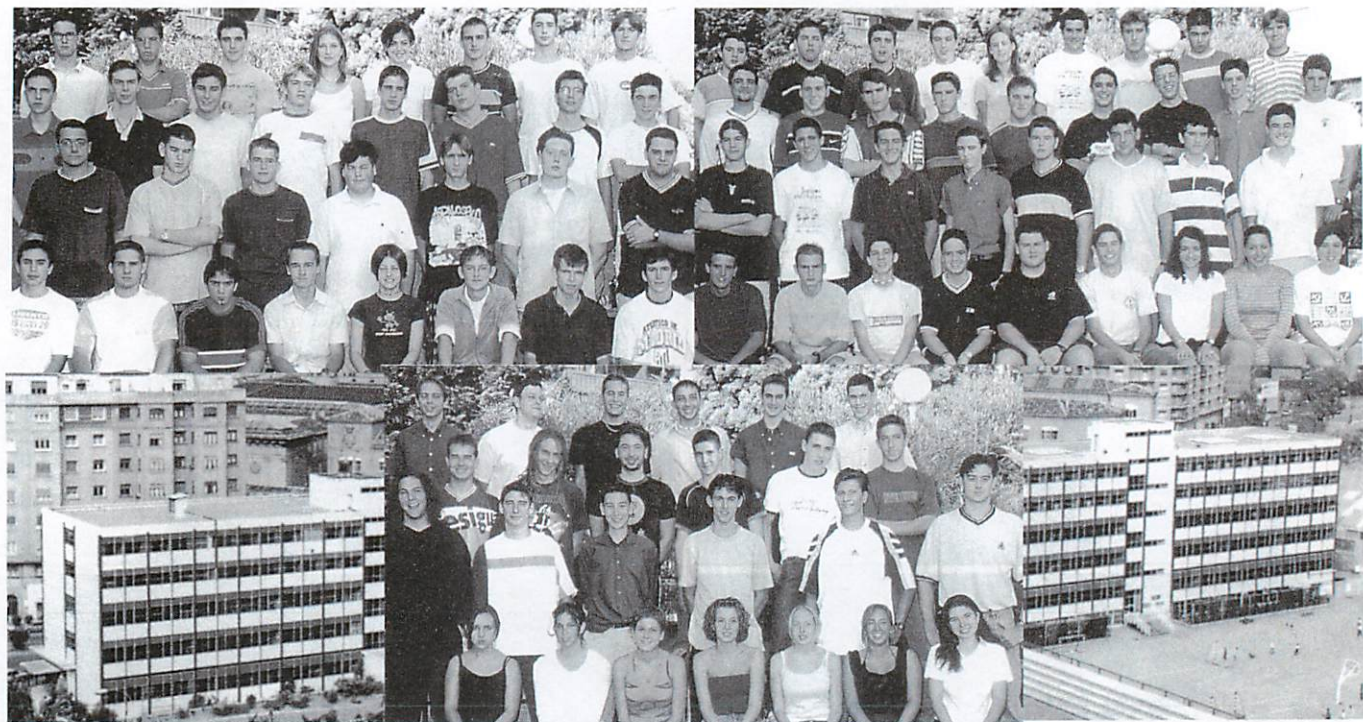

A mis alumnos de COU. les he intentado enseñar este año la teoría del conocimiento de Platón. Y dice el filósofo griego que para alcanzar el verdadero conocimiento existen tres caminos diferentes. El primero es el del recuerdo o la reminiscencia, de tal manera que el espíritu tiende a recordar que procede de un mundo eterno donde todo se sabe de antemano, y por tanto sólo hace falta recordar lo que ya se ha visto. El segundo es el de la dialéctica, es decir, ese método que mediante preguntas y respuestas y atendiendo sólo a razonamientos permite llegar a la verdad. Y el tercero, el erótico (método cuyo nombre provoca sonrisas pícaras todos los meses de septiembre y octubre cuando lo explico por primera vez) que permite llegar hasta las más altas cimas por el simple y puro amor a la verdad.

En la despedida que celebramos el pasado 7 de mayo, a eso de las siete de la tarde, aparecieron los alumnos acompañados de familiares y amigos para iniciar una serie de actos que iban a terminar horas después. Y seguimos, todos juntos, el mismo método de conocimiento que Platón había propuesto hace casi 25 siglos. Primero, en la eucaristía, apareció ese espíritu eterno que nos ha unido a todos en la misma educación desde una misma fe. En los momentos de meditación que acompañan a toda celebración litúrgica las voces de la coral corazonista nos transportaban a las numerosas ocasiones que hemos compartido vivencias religiosas, celebraciones de los primeros viernes, confesiones, y los tiempos ya lejanos de las primeras comuniones de esos chicos que de repente se hicieron grandes. La ceremonia en la

capilla concluyó con el discurso de despedida de los alumnos, elaborado por David Miranda, del COU de letras, que supuso elevar de nuevo el espíritu hacia los ideales que en ese momento nos unían a todos.

La celebración académica en el salón de actos se inició con el *Gaudeamus Igitur* entonado por la coral corazonista. Fue el momento de la dialéctica, de recibir los homenajes que les acreditaban como estudiantes sinceros y responsables, que han llegado a unos buenos niveles de conocimiento gracias a muchas horas de deberes, de estudio, de buenos y malos profesores, de alegrías y disgustos por las notas recibidas. Ellos han ido ascendiendo por las sucesivas etapas de la educación colegial como el prisionero del mito platónico que escapa de las tinieblas

A. EXTRAESCOLARES



TEATRO

El grupo "La Mina" inicia con éxito el V Certamen de Teatro.

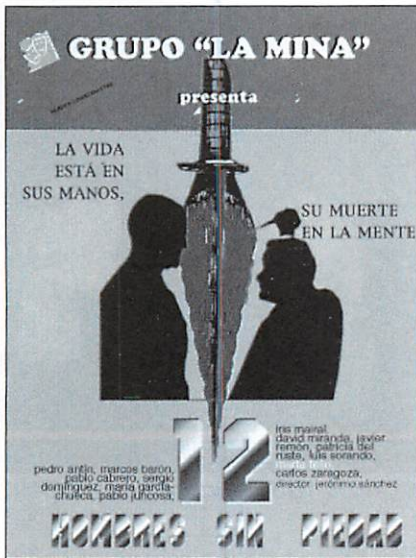

El grupo de bachillerato y COU "La Mina" interpretó "Doce hombres sin piedad".

El día 4 de mayo se levantaba el telón para dar comienzo al V Certamen de Teatro Corazonistas. El programa que se proponía era variado y de calidad. Puede resumirse en orden cronológico de esta manera:

- Grupo "La Mina", formado por alumnos de Bachillerato y COU.
Doce hombres sin piedad.
- Grupo de Sexto Curso de Educación Primaria.
Amarillo Molière.
- Grupo de Educación Secundaria.
La tierra de jauja
- Grupo Escuela de Teatro, formado por alumnos de los primeros cursos de Educación Primaria.
El dragón botijo.
Edelmiro II y el dragón Gutiérrez.
- Grupo de la Asociación de Padres de Alumnos.
Orquesta de señoritas.
Los milagros del jornal.

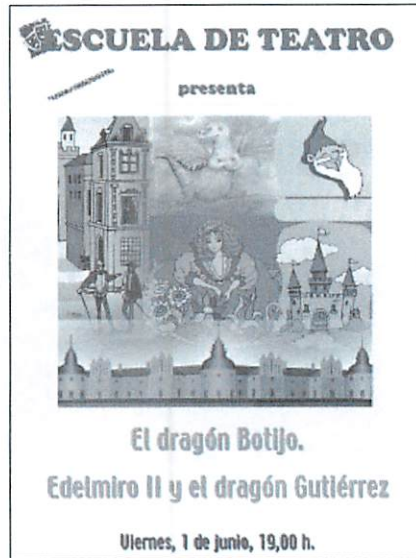

En la escuela de Teatro los actores más jóvenes aseguran un proyecto que debe de tener continuidad.

Cinco obras en las que han participado alumnos de todas las edades, además de un grupo de padres.

Es evidente que ha habido diferencias de calidad en la interpretación de unos grupos a otros. Los niños pequeños, en general, se interpretan a sí mismos independientemente del papel que les corresponda. Pero a medida que se va alcanzando la madurez uno es capaz de olvidar su propio yo y crear un personaje que resulte creíble, incluso para los que conviven día a día con el actor.

Y este es el matiz con el que nos quedamos de este certamen. Hemos visto a actores que se estrenaron de niños y que hoy, ya adolescentes, se han convertido en excelentes intérpretes. Si antes se les felicitaba porque estaban graciosos, ahora no queda más remedio que felicitarles por que han hecho un trabajo excelente.

También el grupo de padres ha ido creciendo en experiencia y en madurez interpretativa. Seguro que tienen



Una obra de Anouilh y otra de Arniches, representadas por los padres de alumnos pusieron un broche de oro a la V edición del Certamen.

los mismos nervios que el día que estrenaron por primera vez, pero ahora se les notan muchísimo menos y han alcanzado una calidad que no tiene nada que envidiar a otros grupos que hemos visto en escenarios profesionales.

Todo esto no es casual. Hace seis años se inició esta actividad en el colegio promovida por la dirección y un grupo de padres y profesores entusiastas. Empezaron con un escenario y dos bombillas. Hoy, gracias a estos esforzados, tenemos una sección de teatro que camina con pasos cada vez más convincentes.

Tampoco es casual que en muchos grupos amateurs y universitarios de Zaragoza encuentres antiguos alumnos que dejaron el colegio pero no renunciaron a esta pasión.

Por ello, sirvan estas líneas de agradecimiento a las personas que hacen posible este proyecto verdaderamente educativo.



CARTELES

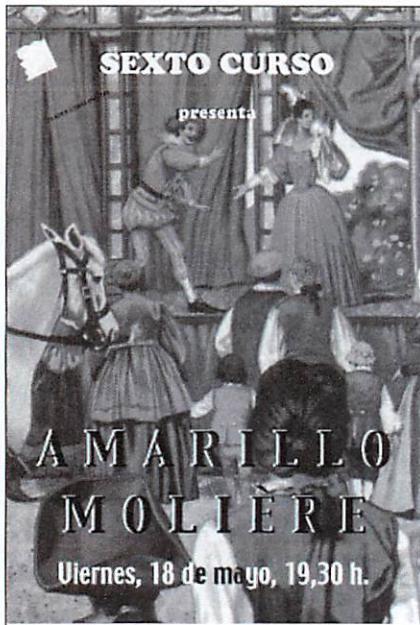

Las chicas de Primaria se enfrentaron a una versión muy actualizada del Tartufo de Molière.



El grupo de Educación Secundaria representó con éxito un clásico del teatro español. Se atrevieron con el famoso entremés La tierra de Jauja de Lope de Rueda.

A. EXTRAESCOLARES



TEATRO

El espectáculo vivido desde el escenario: memorias de un actor.

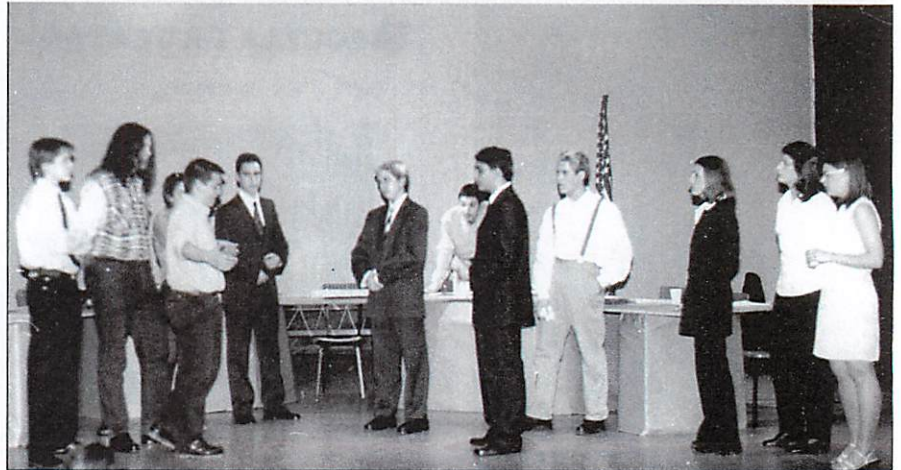

Uno de los momentos estelares de la representación de "Doce hombres sin piedad".

Bienvenidos una vez más a la entrega trimestral sobre todo lo que acontece en el colegio en el ámbito teatral. El curso se acaba y con él las obras preparadas por nuestras diversas secciones a lo largo del mismo se van representando.

En primera instancia pudimos ver al grupo de "los mayores" que, como ya os había anunciado en anteriores entregas representó "Doce hombres sin piedad". Esta actuación os la puedo mostrar de un modo mas profundo puesto que sentí en mis propias carnes los nervios, la incertidumbre del momento, la emoción, en resumen el contagio colectivo de todo esto.

Los nervios es algo que ninguno de los que nos hemos subido alguna vez a un escenario podemos explicar; es una sensación entre la angustia de cómo va a salir todo y la tristeza de ver como el trabajo de todo un curso se esfuma en dos horas escasas de representación.

Cuando digo incertidumbre me refiero a la situación que se vive en escena cuando tu sabes lo que tienes que hacer pero no sabes si el que tiene que hacer lo otro lo sabe;

al final siempre todo sale bien y se llega así al momento que yo defino, si me permitís, como emoción. Todo el público en pie aplaudiendo tu trabajo, tu esfuerzo y el de tus compañeros.

Es entonces cuando empiezas a sentir un vacío por dentro porque ves que un trozo de ese personaje era tuyo y sientes que lo has abandonado, pero no es así porque dentro de cada uno de nosotros siempre habrá un hueco, un sentimiento que nos recuerde aquel momento en que tú, tus compañeros, tu director y tu público os sentíais realmente felices.

Ahora sólo me queda dar las gracias por un curso de teatro inolvidable a todos mis compañeros: A Patricia, a Marta, a Pedro, a Pablo C., a Carlos, a Pablo J., a Iris, a Javier, a Sergio, a María, a Luis, a Marcos, porque sin su colaboración no hubiera sido posible y también a Jerónimo por habernos aguantado y enseñado, por haber sido director y "colega" para todos nosotros. GRACIAS de verdad AMIGOS.

David Miranda



DEPORTES



FÚTBOL

Zapa: Un portero de oro.

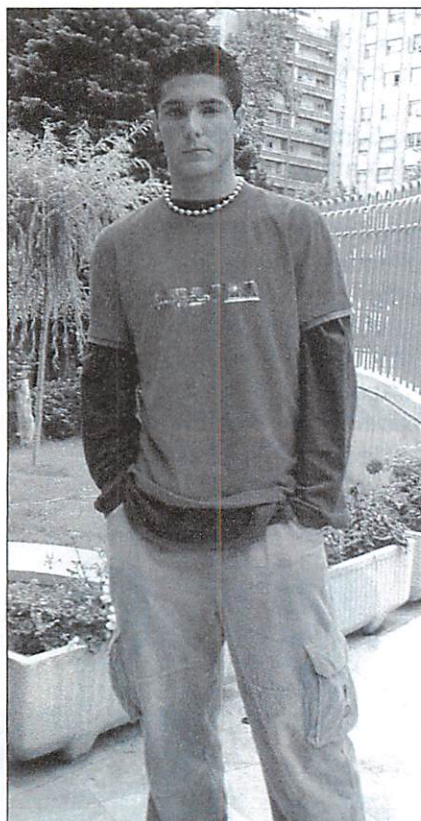

Jorge Zaporain, campeón de Europa de fútbol con la selección española sub-16.

Jorge Zaporain o "Zapa" como le conoce todo el mundo juega de portero en el Real Zaragoza y en la selección española sub-16. Con este equipo, Jorge ganó el campeonato de Europa con un gol marcado por Fernando Torres desde el punto de penalti. Zapa no pudo jugar la final, pero contribuyó con todos sus compañeros al éxito del equipo.

Zapa, ¿cómo reaccionaste cuando tu compañero Fernando marcó el penalti que os dio el título?

Todo el banquillo estábamos muy nerviosos. Algunos se tapaban los ojos para no ver aquel momento, pero cuando lo marcó saltamos todos del banquillo aplaudiendo y gritando. Yo me alegré muchísimo.

¿Es muy difícil compaginar el

deporte con los estudios?

La verdad es que sí. Tienes que organizarte todo el tiempo. También tengo una profesora que me ayuda bastante y entre los dos vamos sacando el curso.

¿Cuántos días entrenas a la semana?

Tenemos cuatro días de entrenamiento: lunes, miércoles, jueves y viernes.

¿Dónde comenzaste a jugar a fútbol?

Comencé desde pequeño en el fútbol sala de corazonistas. La verdad es que teníamos un buen equipo.

¿Qué otras aficiones tienes?

Me gusta mucho la música y, cuando puedo, me encanta salir con los amigos.

¿Tienes que viajar mucho?

La verdad es que tengo que viajar bastante, sobre todo por la zona del norte de España: el País Vasco, Galicia, Cantabria, etc.

¿Cuáles son tus proyectos para el futuro?

De momento seguir con lo que estoy haciendo ahora: los estudios y el deporte.

¿Con qué compañeros te llevabas mejor en la selección?

Era amigo de todos, pero sobre todo con el otro portero, Moya, que venía del Mallorca.

Sólo nos falta decirte una cosa: ¡Felicidades Campeón!

Victor Meneses



OLIMPIADA

El colegio de Haro organizó la XIX edición de la Olimpiada Corazonista.

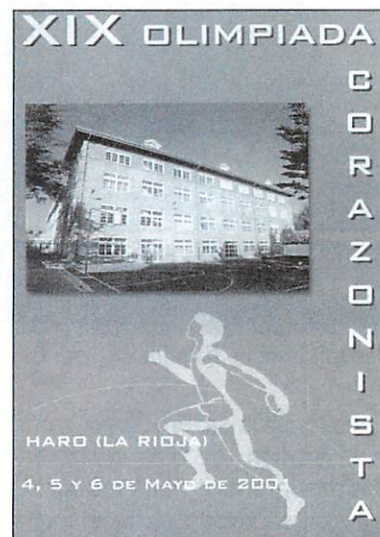

Cartel anunciador de la XIX Olimpiada Corazonista celebrada en Haro

La XIX edición de la Olimpiada Corazonista fue organizada por el colegio de Haro (La Rioja) durante los pasados 4, 5 y 6 de mayo. Participaron los colegios de Alsasua, Barcelona, Haro, Madrid, Rentería, San Sebastián, Valladolid, Vitoria, Zaragoza-La Mina y Zaragoza-Moncayo. Los deportes de competición fueron Balonmano, Fútbol-Sala y Baloncesto, este último en categorías masculina y femenina.

Por imperativos de la organización nuestro colegio sólo pudo llevar a dos equipos: el de baloncesto femenino y balonmano masculino. Las chicas perdieron la final contra el equipo anfitrión, mientras que los chicos también debieron conformarse con el subcampeonato en una disputada final que se decidió del lado del colegio de Barcelona.

En la página siguiente publicamos las fotos de los dos equipos.

DEPORTES

BALONMANO



El equipo infantil se proclama campeón de Aragón de balonmano.



Equipo infantil de balonmano, campeones de Aragón.

Corazonistas se proclamó campeón de Aragón de balonmano en la categoría infantil en un emocionante partido disputado contra el equipo de Casetas. Al término del tiempo reglamentario se llegó con empate en el marcador, pero Corazonistas supo aguantar mejor la presión y se llevó el título al final de la prórroga reglamentaria. Hemos entrevistado a Juan Ollé y Antonio Gallego, flamantes campeones de Aragón.

¿Cómo vivisteis la final?

Juan Ollé: Creo que hice todo lo posible por el equipo y al final del partido estaba muy satisfecho. El partido empezó muy bien para nosotros, que nos fuimos en el marcador, pero en el cuarto tiempo se torció bastante hasta que nos empataron en el último segundo.

Antonio Gallego: El equipo de Casetas tiene cuatro jugadores muy buenos, que han hecho muy buena campaña. Aunque partíamos como favoritos sabíamos que íbamos a

tener dificultades, porque son duros en defensa.

¿Cómo afrontaréis la lucha por el Campeonato de España?

Antonio Gallego: Es una competición muy difícil, pero creo que con el equipo que tenemos aspiramos a estar entre los cinco primeros.

Juan Ollé: Después de jugar una final tan dura en el campeonato de Aragón creo que estamos bien preparados para disputar el campeonato de España.



Antonio Gallego y Juan Ollé, campeones infantiles de balonmano.



Equipo de baloncesto, subcampeón en la XIX edición de la Olimpiada Corazonista celebrada en Haro.



Equipo de balonmano, subcampeón en la XIX edición de la Olimpiada Corazonista celebrada en Haro.



NUESTRO MUNDO



CINE

Torrente: el arte de todo por la pasta.



Santiago Segura, en una escena de la última película de Torrente.

Es la película española más taquillera de la historia, protagonizada por un héroe de masas: Torrente-2, de Santiago Segura. El porqué de su éxito cabe encontrarlo en la personalidad de Torrente; Torrente es racista, fascista, chulo, machista, guarro, grosero, aprovechado, traidor, cruel, engreído, borracho, gordo, chantajista, demente, imbécil, moroso... y, encima, del Atleti; un personaje como este hace gracia, y más si lo rodeamos de una "glamourosa" Marbella, con cientos de famosillos que trabajan sin cobrar y que dan una publicidad que no veas, con miles de pectorales femeninos al descubierto, con un perro llamado Franco y con un (in)eficaz ayudante (genial Gabino Diego).

Hablando de la película en términos un poco más trascendentales, cosa bien difícil, podríamos decir que Torrente es un personaje que se dedica a romper tabúes, y esto va desde bañarse en calzoncillos en una piscina de un hotel de la jet-set hasta pasarse el día pegando collejas a un niño en silla de ruedas (a mí me asusta el hecho de que a los españoles nos haga gracia ver a un niño inválido recibiendo collejas, pero



qué le vamos a hacer). Al realizar Torrente tamañas acciones el espectador se ríe y piensa ¡será animal! .

Esta es la interpretación más amable que se puede hacer sobre el porqué la gente se ríe con Torrente. Hay otra, infinitamente más interesante por el morbo que conlleva, que dicta que nos gusta Torrente porque hace todo lo que queremos hacer y a lo que no nos atrevemos.

En la primera parte, *El brazo tonto de la ley*, se aprecian visos de Berlanga: el ambiente y decorado, el patetismo de algunas escenas... en la segunda parte, *Misión Marbella*, el ambiente se vuelve más elegante y buena parte del patetismo se pierde, por lo que el resultado final bien podría estar firmado por un Ozores algo pasado de rosca. Santiago Segura reivindica el cine español más casposo, el de las películas de Pajares y Esteso, el de *No desearás al vecino del quinto*, el del director independiente Jess Franco... un cine sin ninguna pretensión artística, hecho sólo por la pasta, utilizando poca pasta, con rostros conocidos de la tele (aquí sale desde Cristina Tárrega hasta Barragán) y protagonizado por un personaje archiconocido, el propio Segura.

Quisiera comentar un dato que ha llegado a mis oídos: Torrente se ha convertido en una franquicia que ya ha sido exportada a otros países; dentro de poco Francia, Inglaterra y Holanda tendrán su "Torrente" particular. Veremos si allí también es un éxito.

Dentro de treinta o cuarenta años Torrente-2 no saldrá en ¿Qué grande es el cine?, sino en Cine de barrio, y es que, el interés fílmico de esta película es semejante al de la teletienda. Sin embargo, cumple su propósito de hacer reír aquí y ahora. Y una buena risa vale su precio en oro.

Javier Andrés

¿Gran Hermano? No, gracias.



Jueves; 7.55 de la mañana, soñoliento y despistado entro en clase aturdido, como ausente. Intento descansar los pocos minutos que restan para que empiece la clase pero la conversación aparentemente interesante de los compañeros de atrás llama mi atención. Intrigado, abro los ojos con no poca dificultad, giro la cabeza y empiezo a escuchar con atención.

Al principio desconozco si hablan de un sueño, comentan la película del día anterior, o sólo recuerdan lo buena que estaba la que apareció en "Crónicas Marcianas", pero enseguida caigo en mi grave e imperdonable error, ¡Dios mío! ¡ayer fue miércoles! noche de nominaciones o de expulsiones en directo, según toque en el calendario del programa estrella de la televisión.

A pesar de las caras de asombro me limito a escuchar, alegando que no tuve ocasión de ver semejante maravilla. Increíble, supongo, pero el hecho de que unos individuos se pasen el día "actuando" y mostran-

do lo que quieren mostrar a todo un país que observa embelesado las morbosas posibles relaciones entre ellos, resulta cuanto menos... degradante.

Hasta tal punto ha llegado esto ha ser así, que la mayor aspiración tanto de niños como de mayores reside en lograr ver este programa cuanto mas tiempo, mejor, porque no olvidemos que el entretenimiento es emitido 24 horas al día para aquellos "clientes" más exigentes.

Sin duda es algo chocante, pero que no deja de mostrar la escasa y decadente imaginación y falta de recursos de la sociedad actual.

Luis Delso

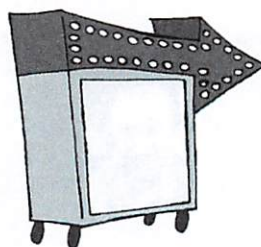

Norte y Sur

Durante las pasadas vacaciones de Semana Santa, pudimos percartarnos del desinterés que tienen los países ricos por los más necesitados.

Y me refiero al caso aquel del barco que iba a la deriva con unos cien niños esclavos, aunque afortunadamente después resultaron menos. El capitán de la embarcación y el resto de los oficiales ya habían abandonado el barco cuando los medios sacaron a la luz este hecho.



Ningún país quería hacerse cargo de la nave. Tal vez por el presupuesto de manutención de los chavales, o por los gastos que les producirían.

He escrito este artículo para concienciar a la gente de que hay que respetar a los demás, por muy ricos o pobres que sean; por su color de piel, o por sus creencias. Porque esos niños fueron vendidos, y las personas no se puede vender como chorizos.

Tal vez ningún estado implicado se paró a pensar que esos críos tendrían padre y madre, porque a muchos sólo les importa el dinero.

Francho Bentué

ACTIVIDADES ESCOLARES



DESPEDIDA DE COU

para llegar a la luz. Saben que todavía les falta camino, pero que en un futuro tienen la obligación de volver a nuestro mundo para prestarnos más luz y más sabiduría. No cabe duda de que cuando padres e hijos se hacían la foto de despedida del colegio, todos éramos conscientes de que con la luz del flash se acababa una etapa que para la mayoría había cubierto los últimos 12 años de su vida.

Después llegaron las celebraciones más mundanas. Primero un lunch en el colegio para padres y alumnos. Después, la cena de alumnos en un restaurante cercano. Y aquí es donde llegó el eros, el puro amor a la verdad. Y en amor a la verdad, como profesor de estos chicos, debo reconocer que fue una de las ocasiones en las que uno se siente reconfortado y querido en una profesión que habitualmente es tan ingrata. No sólo nos invitaron a cenar, a mí y a mis compañeros profesores de COU, sino que durante gran parte de la noche nos colmaron de atenciones y de un espíritu de amistad que no tenía nada que ver con notas, ni calificaciones, ni peloteos. La fiesta se prolongó hasta menos cuarto los menos noctámbulos y hasta y cuarto los más madrugadores, pero siempre predominó ese espíritu de amistad y compañerismo que hicieron una despedida de COU inolvidable.

Unas últimas palabras para felicitar a los alumnos que llevaron el peso más importante de la organización de todos los actos, de tal manera que cada cosa y cada persona siempre estuvo en su sitio. También a la APA y la coral corazonista. Será difícil de superar tanta brillantez.

Javier Marquinez

Discurso de despedida del colegio de los alumnos de COU.

Cuántas veces hemos imaginado este momento pensando cómo seríamos cuando tuviéramos 18 años. Es una edad mágica una edad de referencia, nuestra mayoría de edad.

Cuántas veces hemos deseado que llegara este momento y entre protestas y críticas no nos hemos detenido a vivir día tras día siempre con prisa, inquietos por llegar al final.

El final ha llegado y es ahora cuando nos detenemos a mirarnos y recordamos cuando llegamos al colegio, algunos hace ya 12 años. No hemos conocido otra cosa y, a la vez que estamos ilusionados por el futuro, no podemos evitar un halo de nostalgia e incertidumbre.

Sin querer también nos imaginamos dentro de otros doce años, donde cada uno habrá elegido un camino diferente y habremos estado muchos años sin vernos, sin hablarnos, pensando que nos habremos olvidado de aquellos nombres, de aquellas caras.

Pero un día muchos de nosotros nos encontraremos de nuevo frente a frente y de golpe resucitará un trozo de vida que es inolvidable, no importa cómo hayamos tratado de enterrarla en el olvido. Porque sólo con recordar los años de infancia y adolescencia, nuestros primeros juegos, nuestros primeros deportes, primeros amores, nuestras luchas... me imagino que no podremos evitar que fluya nuestra memoria y recordemos todo con nitidez meridiana, pensando al recordarlo que a lo mejor fueron los mejores años de nuestra vida, donde realmente se vivían las emociones y los sentimientos por encima de cualquier otra cosa, libres e inmaculados sin la presión de la responsabilidad madura.

Y sin querer nos acordaremos de nuestros profesores, de nuestros compañeros, amigos de verdad. De lo que ha significado pertenecer a este colegio, no habiendo podido evitar sentir una inmensa emoción cuando lo hemos representado en el ámbito deportivo o en el cultural.

Por eso no sería justo en estos momentos de emoción, de miedo, de ilusión y tristeza, de sentimientos encontrados, olvidarnos de las personas que han hecho posible que hoy estemos aquí, y para los que también ha sido muy importante este colegio. Por eso queremos dar las gracias a nuestros padres por haber elegido este centro para nuestra educación, a nuestros profesores por habernos aguantado y enseñado, para los que realmente pasan su vida aquí, su pasado y su futuro, que han sabido ser educadores y también amigos, y, por qué no, a nuestros abuelos que nos traían de pequeños al colegio y ellos lo recuerdan con mucho cariño.

Ahora empieza una nueva vida de verdad, y si realmente estamos preparados para afrontarla es porque en gran medida nuestros cimientos se han forjado aquí. Aquí nos hemos formado como personas, al margen del nivel académico. Somos lo que somos porque nuestro yo no está solo sino con sus circunstancias, y éstas son nuestras circunstancias, hasta ahora comunes.

Por eso estamos seguros que si ahondamos en esos puntos importantes en los que se ha incidido a lo largo de estos años de educación conseguiremos todo lo que nos proponamos en el futuro, un futuro imposible sin ligarlo al pasado CORAZONISTA. Porque ser CORAZONISTA, realmente imprime carácter.

David Miranda

ACTIVIDADES ESCOLARES



ENTREVISTAS A PROFESORES

María Pilar

- Su color favorito:** azul turquesa.
Un sabor: salado.
Un olor: perfume de lilas.
Un tacto: la piel de un bebé.
Un sonido: las olas del mar.
Un paisaje: un atardecer en la playa.
Un libro: De parte de la princesa muerta.
Una película: Ghost.
Un cuadro: cualquiera de Isabel Guerra.
Una canción: Moodlight shadow, de Mike Oldfield.
Un programa de televisión: El Informal.
Su comida preferida: carne y ensalada.
Su bebida preferida: cerveza con gaseosa.
Un lugar para divertirse: cualquiera, si es en buena compañía.
Un lugar para huir: una playa semidesierta.
Una ciudad para vivir: Málaga.
Su mayor pesadilla: la enfermedad y la muerte.
El mejor recuerdo de su infancia: las excursiones del colegio.
El peor: el dentista.
Cuando era pequeña ¿Qué quería ser de mayor? profesora.
Un nombre de mujer: Raquel.
Un nombre de hombre: Javier.
Su animal preferido: ningún reptil.
Una fecha: dos; 2 de febrero del 95 y 30 de febrero del 98.
De su pareja admira: su generosidad.
Y odia: el desorden.
No saldría de casa sin: pañuelos.
Una imagen grabada en sus retinas: el nacimiento de mis hijos.
¿Con quién pasaría un fin de semana?: con mi familia.
¿Qué libro tiene de la mesilla?: Era medianoche en Bhopal.

María Pilar Fabana es profesora de Inglés en Educación Secundaria.

Fermín

- Su color favorito:** lila.
Un sabor: el de la libertad.
Un olor: el de la solidaridad.
Un tacto: la delicadeza.
Un sonido: el del arroyo.
Un paisaje: un amanecer en las montañas.
Un libro: La historia interminable.
Una película: El Príncipe de Zamunda.
Un cuadro: La fábula de Aracne. (Las Hilanderas)
Una canción: Brothers in Arms.
Un programa de televisión: La clave
Su comida preferida: alubias con oreja de cerdo.
Su bebida preferida: la cerveza
Un lugar para divertirse: la piscina.
Un lugar para huir: la montaña.
Una ciudad para vivir: San Sebastián.
Su mayor pesadilla: la intransigencia.
El mejor recuerdo de su infancia: los jueves de lardero.
El peor: el accidente de moto.
Cuando era pequeño ¿Qué quería ser de mayor?: médico.
Un nombre de mujer: Graciela.
Un nombre de hombre: Pablo.
Su animal preferido: el koala.
Una fecha: la caída del muro de Berlín.
No saldría de casa sin: las llaves.
Una imagen grabada en sus retinas: el nacimiento de mi primera sobrina.
¿Con quién pasaría un fin de semana?: con la buena gente.
¿Qué libro tiene de la mesilla?: La fiesta del chivo, de Mario Vargas Llosa

Fermín Sanz es psicopedagogo y da clases de letras en Educación Secundaria.

*Victor Meneses y
Cristian Molías*

ACTIVIDADES ESCOLARES



INTERNET

El colegio estrena página web:
www3.planalfa.es/corazonistas/la-mina



La dirección www3.planalfa.es/corazonistas/la-mina debe estar entre tus favoritos, ya que se trata precisamente de nuestra página web. A lo largo de este año hemos echado a andar nuestra web. Todavía está en plena construcción, pero algunas de las secciones ya puedes visitarlas y consultarlas. Esperamos que el año que viene se vea ampliada y puedas disfrutar más con ella.

El objetivo que tiene nuestra web es darnos a conocer en este nuevo medio de comunicación que es internet. Pero además queremos que sea un espacio de participación de todos y por ello queremos que todos colaboréis en su construcción.

De momento algunas de las secciones que ya puedes visitar son las hojas de natación, de la Escuela

Deportiva, las evaluaciones, tutores, te puedes ver en internet, las actividades de verano e incluso puedes encontrar la revista ECOS. Esperamos que en breve puedas bajarte la revista de la red con sólo pulsar un botón, y es que la red de redes es algo sensacional.

De cara al año que viene esperamos que durante este verano colgaremos los horarios, libros y toda la información que te pueda interesar para empezar el curso que viene con ganas e ilusión. La misma que tenemos nosotros puesta en nuestra página web y en la que repetimos una vez más el mensaje: ¡Visítanos, esta es tu página en internet!

Roberto Juárez

FOTOGRAFÍA

Los redactores de Ecos ya pueden ser también fotógrafos.

El colegio cuenta desde el mes de mayo con un nuevo material didáctico: un completo laboratorio para fotografía en blanco y negro.

Este laboratorio está destinado, en principio, a los redactores de la revista ECOS, de tal manera que si hasta ahora ya se encargaban de la redacción y maquetación de la revista, a partir de estos momentos podrán revelar las fotos que después serán publicadas en la revista. De hecho la mayoría de los alumnos que han colaborado este año en la redacción de la revista ya han empezado a hacer sus primeras experiencias en el cuarto de luz roja.

Ello no impide que a partir del próximo curso el laboratorio pueda abrirse a otros alumnos que en horario escolar o extraescolar deseen iniciarse en el arte de la fotografía.

ECOS

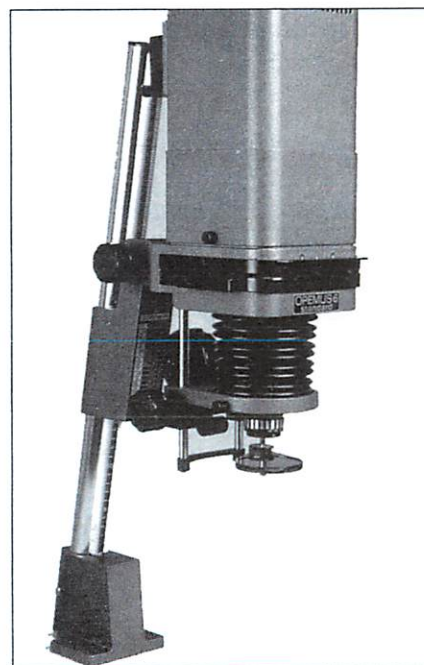

Aspecto de la ampliadora del estudio de fotografía de la revista ECOS



A. EXTRAESCOLARES



VIAJE A ITALIA

Viaje de Fin de Curso: Cómo recorrer y visitar Italia en nueve intensos días.



La carretera y el autobús suponen un elemento inevitable en el paisaje del viaje Italia. Aquí, en un descanso del camino.

Mucho antes del amanecer, ahí estábamos nosotros mochila a la espalda rumbo a... al autobús, nuestra segunda casa (sin ánimo de promover cierto programa de Antena3) durante los 9 días que duraba el viaje.

Una vez empezado el trayecto hacia nuestro primer destino, la Riviera italiana, en el autobús ocurrió lo típico que puede ocurrir en un autobús de madrugada (lo explicaríamos pero hay que dejar sitio a otros jóvenes autores, para que dentro de x años puedan escribir algo sobre el viaje).

Fueron quince horas de autobús en las que pudimos conocer todas las ventajas que nos ofrecen las diversas estaciones de servicio del camino, llámense baños "futuristas" y cosas de esas. Una vez llegados al primer hotel piensas en si realmente son tres estrellas, o dos minúsculas estrellas, o una sola con dos manchas de yema

de huevo. Luego quedó aclarado con la máxima de uno de nuestros acompañantes: "a las estrellas que veáis en los hoteles italianos restarles una estrella y media, y obtendréis su equivalente español".

El primer día no es que se vea mucho Italia, a excepción de su magnífica red de autovías, y un pueblo de noche, en el que todo está cerrado a excepción del hotel y de las cabinas telefónicas, que hay dos calles más abajo.

Te acuestas en la cama pensando en que al día siguiente vas a ver Milán, pero eso sí, de alguna manera tendrás que ir allí, ¿por qué no en autobús? así que te duermes simplemente pensando en que vas a estar más en el autobús que en los hoteles. Te despiertas todavía cansado por el viaje que aún tienes que hacer, desayunas y de nuevo a nuestro amigo rodante. Viendo que la gente se quedaba dormida decides ponerte

los cascos del autobús para ver qué es lo que se escucha y descubres que están poniendo... ¿SABINA?. Después de dos horas de 19 días y 500 noches y sobrándonos los motivos te anuncian que estamos a un tiro de piedra de Milán y te comienzan a explicar lo aspectos más importantes de la ciudad. De repente se levanta un sentimiento de euforia cuando se dice que también es famosa por sus dos equipos de fútbol(¡ja!, actualízate, tío).

A la media hora y después de ver tu primer Ferrari, al lado de un Lamborghini Diablo, te bajas del autobús para visitar el Duomo(catedral en italiano) de la ciudad. Llegas a la plaza y puedes ver la catedral con sus 96 m. de altura, acompañada de una estatua, de un hombre montado a caballo (no preguntéis quién era). Pero a medida que te vas acercando descubres que comienza a tener algo de sentido el viaje, a las



No puede faltar la foto del Puente de los Suspiros de Venecia. Se llama así porque ahí veían la luz por última vez los condenados a muerte.

A. EXTRAESCOLARES

VIAJE A ITALIA



pocas horas ya sabes por qué estás ahí. En esas dos horas puedes ver la famosa galería comercial, la fachada del teatro de la Scala, la embajada española, y el museo del ejército italiano (por fuera).

Después se vuelve al autobús para poner rumbo a Venecia, un rato de kilómetros, hacia el este, ya que el hotel no está en la misma ciudad, sino en otro pueblo. Llegas al hotel, la calidad del mismo va a mejor, y te dicen que después de la cena, el que quiera que se arregle y baje a recepción para ir a la discoteca (¡¡¡bien!!!, algo más que Sabina). Estás un buen rato en la discoteca, tratas de bailar, te ríes y casi se te pasan esas cuatro horas sin darte cuenta.

Después de dormir e "intentar" asearse, ya veréis porqué... bajamos a desayunar, ¡¡guau!! hay buffet libre, qué pena que se hubiera acabado casi todo, y luego al autobús, un momento ¿y ese ruido? ¡ay que follón!, se han roto las correas de transmisión, menos mal que ya habíamos llegado. Ahí estaba delante de nosotros el famoso *vaporetto*, una mezcla entre el Titanic, vacaciones en el mar pero a tamaño Micromachines. Nos montamos y navegamos hasta la ciudad de Venecia. Se puede sentir que hay algo distinto en la ciudad, por cierto la más cara de Europa, andando un poco vemos el puente de los suspiros,



La Plaza de San Marcos de Venecia está considerada como uno de los conjuntos arquitectónicos más bellos del mundo.

bastantes palacios, hasta llegar a la plaza San Marcos. En la plaza esperaba la guía que luego nos explicaría los diferentes edificios remarcables de la plaza: su iglesia, su campanario, los palacios de Cavalli y de los Dogos. Después fuimos a ver cómo fabricaban figuras con cristal de Murano (el tipo de la tienda hizo su agosto con nosotros) y después nos dejaron tiempo libre para volver al *vaporetto*. Visitamos la calle Rialto arriba y abajo, dimos el típico paseo en Góndola, en el cual veíamos alucinados cómo el gondolero con una mano sujetaba el remo, con los pies se apoyaba en las casas para no cho-

car con ellas, y con la otra sostenía el móvil. Fue acabar el recorrido en góndola y que nos soplaran 12.000 pesetas, para llegar por fin, otra vez al puerto para coger el barquito en cuestión y volver "a casa" (como se empezaban a conocer los hoteles y el autobús a partir de ahora).

Ya en el hotel y después de ver una parte del partido del Madrid, volvimos a la discoteca de ayer, un poco más aburrida, puesto que nosotros (los cincuenta y tantos), éramos los únicos habitantes de la discoteca...

El cansancio se empezaba a notar, otra vez, cómo no, en el autobús, nuestras conversaciones, cada vez más interesantes eran seguidas por menos personas, ganadas por el sueño. Después de nuestra ya habitual sesión de Sabina en el autobús, aparecimos como quien no quiere la cosa a las puertas de Florencia, y digo a las puertas, porque nos pegamos media hora intentando entrar en la ciudad. En Florencia vimos el Mercado de la Paja y un montón de estatuas, copias pues las originales están en el museo, del David y demás personajes; pero Florencia no es famosa por todo esto, Florencia es famosa por la compra de las típicas camisetas de fútbol, y si no lo entendéis, ya lo averiguaréis...



El paseo en Góndola se ha convertido en un lujo que uno solo puede permitirse en algunas ocasiones como ésta.

A. EXTRAESCOLARES



VIAJE A ITALIA

Al día siguiente, Roma, ¡buaah! qué panzada de andar, desde el "check-point" hasta el Vaticano, la reacción de la gente en el Vaticano, era de asombro, aunque no faltaba el "notas" de siempre, que te salía con esa frase: "¿Pues va a ser que no es tan grande, no?". Una vez dentro del museo de esta diminuta ciudad estado, empezó la gran odisea... Llegar a la Capilla Sixtina, el recorrido estaba amenizado por unos bonitos frescos, y entre fresco y fresco, un gracioso cartelito (que acabas hasta el gorro de él), que pone: "Capilla Sixtina" y una flecha que indica una dirección, a nuestro parecer, la única dirección mediante la cual no se puede llegar a la preciada Capilla. Después de dar unas cuantas vueltas casi en círculos, eso sí todo lleno de arte, llegamos a una estrecha entrada con la que se accedía a la capilla después de unos cuantos empujones y pisotones, pero al llegar ves una tremenda habitación toda ella pintada por Miguel Ángel y descubres toda la historia bíblica representada en las cuatro paredes y techo de la sala. Después nos llevaron de visita a conocer los edificios remarcables de la ciudad, el Coliseo, el Circo Máximo, el foro romano y la iglesia de San Juan de Letrán y la Scala Santa. Al día siguiente fuimos a las catacumbas de San Calixto y callejamos por la ciudad para llegar a las



Todos llevan camisetas de equipos españoles e italianos. Las mejores ligas del mundo tampoco faltaron en las conversaciones del autobús y del hotel.

plazas más importantes como son la de la Fontana di Trevi, Piazza Nabona, Piazza España, el Partenón y alguna otra cosa que no debimos de ver. Para terminar cenamos en el restaurante "Il delfino" y volvimos para el hotel.

Después de la paliza romana pusimos rumbo a Pompeya, a desenterrar la ciudad. Al llegar encontramos un simpático hombrecillo armado con un paraguas, al parecer elemento indispensable de los guías italianos. En la ciudad vimos el anfiteatro, callejamos por la ciudad, supimos un poco más de la vida de los pom-

peyanos, vimos una serie de constructivos dibujos, no recomendados para menores (al parecer eso debía de formar parte también de la vida social pompeyana), comprobamos la excelente acústica que conserva el teatro de la ciudad, vimos a unos sepultados que se les veían parte de las falanges de los pies. En el último día de visitas fuimos a Pisa y casualmente le dio por llover todo lo que no nos había llovido antes, con lo que sólo pudimos ver durante nuestra larga estancia de dos horas, la Torre y sus cercanías. Después cenamos y fuimos a una discoteca cercana al hotel donde nos despedimos bailando y algunos bañándose en la playa.

Después de todo eso, nos percatamos de que teníamos que volver lo que significaba otras 15 horas de viaje de vuelta.

Pero bueno después de todo existe un antes y un después del viaje, los profesores que nos acompañaron los ves como uno más (eso sí fuera de las clases), terminas conociendo a gente nueva en fin un cúmulo de experiencias que nos han marcado para bien.



El punto central del interés del viaje está en Roma. Y en el centro de Roma está el Vaticano. La columnata de Bernini sirvió también para un descansito.

NUESTRO MUNDO



VERANO

¡Atención! El sol socarra.



Se acerca el verano, y con él, un sol achicharrante. No nos tenemos que dejar llevar por el entusiasmo: el bronceado es paulatino; cuanto más despacio cambiemos el color de piel, más nos durará en el invierno. Además, el cuerpo no perdona, y todas las quemaduras provocadas por el sol a lo largo de nuestra vida, se van acumulando, haciéndonos más vulnerables.

Ahora que somos jóvenes el sol también nos puede dañar: con insolaciones (provocando mareos y vómitos), con quemaduras (que no nos dejan dormir, producen fiebres locales y hacen que se nos caiga la piel como a las culebras...)

Para evitar cualquier molestia, hay unos consejos que de tan obvios que son, casi nadie los sigue:

- Taparse la cabeza con gorras y usar gafas de sol.

- Beber mucha agua.
- Abstenerse de sol desde las doce de la mañana hasta las cuatro de la tarde.
- Utilizar bronceador y after-sun para proteger la piel.

Aparte, el que esté nublado nos expone a quemarnos, así como permanecer dentro del agua.

Siguiendo las pautas que antes se han dado, y con el uso de un bronceador adecuado a nuestro fototipo de piel, evitaremos parecer unos langostinos (como los turistas alemanes de la Plaza del Pilar), y problemas futuros.

¡FELIZ VERANO!

Isabel Martín Lucia



VERANO

Actividades organizadas por el colegio.

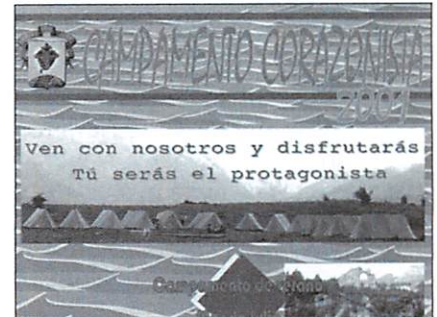

Campamento de montaña en Piedrafita de Jaca, Huesca.



Campus de actividades escolares, recreativas y deportivas, en el Colegio.



Curso de inglés, con residencia en familias en Cork, al sur de Irlanda.



Curso de francés, con residencia en internado, en Lyon, Francia.



COCINA

En la cocina con ... FÉLIX

Hasta ahora casi no conocíamos las facetas extraprofesionales de nuestros profesores; he aquí una muestra de habilidad culinaria del profesor de Matemáticas de Educación Secundaria y entrenador de Balonmano, Félix Latre Navarro, quien nos va a enseñar a elaborar sus croquetas de almendra.

Ingredientes:

- 2 cucharadas de almendra picada
- 2 cucharadas de harina
- 0,5 litro de leche
- 0,5 cebolla
- aceite

Preparación:

- Picar la cebolla y la almendra, muy finas
- En una sartén con una chorradita de aceite se añade la cebolla picada; cuando esté listo el sofrito de cebolla se agregan la harina y la almendra, dando vueltas hasta que la almendra esté tostada.
- Se añade la leche y se deja hervir hasta tener la pasta espesa.
- Dejamos enfriar. Se forman las croquetas con el tamaño deseado; se rebozan en harina, huevo y pan rallado.
- A freír y a degustar: ¡espera un poquito, todavía queman!

Isabel Martín Lucía



Dejamos enfriar. Se forman las croquetas con el tamaño deseado; se rebozan en harina, huevo y pan rallado.

NUESTRO MUNDO

CREACIÓN LITERARIA

Ella

*Negra dama
de blanca tez
odia y ama
todo a la vez.
Sino canta,
algo va mal,
ella, me habla,
yo, sigo igual.
Puedo cambiar,
si lo pide,
mas no aguantar,
sin que mire.
Le voy a decir
que la quiero
para vivir,
en el cielo
y el infierno,
que a su lado,
todo es bueno,
y apartado
quema el fuego.
Miedo tengo
al rechazo
mas anhelo
tú regazo.
Y aunque pierda
tú mal amor
quedará
este poema,
corazón.*

Marcos Barón

Oda al subcomandante Marcos:

*Tú, que por ellos luchaste,
hiciste tuya su causa.
Tú, mi querido compadre,
condeno esta injusta lucha
Méjico te hizo combatir
Zapata te dio el coraje,
No puedes vivir así,
soportando ese vasallaje.
Tú seguiste, del camino,
el más difícil de todos
el de seguir un destino
para favorecer a otros.
Te llevaron a las armas,
les disteis una lección:
siempre ha sido bueno luchar
contra odio e incomprensión.
Ahora quieres dialogar
pero ellos no escucharan
las peticiones de tú hogar,
que clama por su dignidad.
Poderosas son las bestias
del congreso del país
y no te darán siquiera
una torta de maíz.
Con sus, ya, viejas razones
cohiben a los indígenas
maltratan sus corazones
hipotecando sus tierras.
Antaño, fueron los dueños,
ahora, son los esclavos,
lo que pasó en estos años,
son todo malos recuerdos.
Se olvidaron que sólo ellos
Son el color de la tierra
y no podéis negárselo
no matéis vuestra leyenda.*

Marcos Barón



PASATIEMPOS

Por Víctor Meneses y Cristian Molías

la tira.

Víctor Meneses

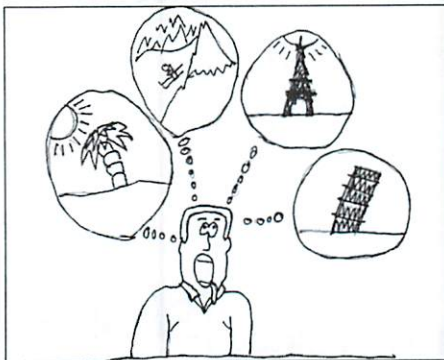

SOPA DE LETRAS

A	D	G	J	L	S	F	H	K	L	E	Y	I	R	J	O	H	C	V	J
A	B	G	C	A	T	A	M	A	R	A	N	E	H	D	J	F	M	R	L
V	V	H	F	U	G	A	G	G	F	H	T	E	T	D	T	O	H	M	F
E	F	I	T	M	R	K	N	H	J	L	S	F	H	K	L	N	E	G	N
R	D	T	O	T	T	D	S	K	N	K	B	D	J	F	O	N	L	T	S
T	J	I	N	N	I	K	Y	A	S	D	R	A	M	G	R	S	I	I	Y
I	B	S	S	D	R	D	T	E	Y	K	T	M	R	L	T	Y	C	M	U
O	T	K	Y	M	M	E	A	U	U	D	I	U	R	C	I	U	O	F	A
F	H	O	N	A	L	P	O	R	E	A	F	O	T	O	O	P	P	J	U
T	D	K	B	C	Ñ	T	O	L	T	B	M	R	I	R	M	U	T	R	T
K	F	D	I	T	R	I	R	P	F	H	T	E	H	D	J	F	E	H	O
H	G	C	F	H	T	E	H	D	J	F	F	X	V	F	M	U	R	D	B
B	I	J	Y	T	U	T	E	E	I	K	W	F	E	U	T	I	O	I	U
B	K	F	R	Y	O	C	O	C	H	E	J	T	D	G	K	K	F	K	S
X	N	F	J	T	K	U	M	O	T	O	C	I	C	L	E	T	A	U	L
K	F	X	V	F	M	U	R	J	F	J	S	P	U	F	K	U	S	M	I

Encuentra los siguientes diez transportes:
avión, coche, barco, catamarán, helicóptero, autobús, motocicleta, bicicleta, furgón, aeroplano.

CHISTES

Consulta médica.

-¿Dice que habla Ud. Mientras duerme?
-No doctor. Yo hablo mientras duermen los demás.
-¿Qué oficio tiene?
-Profesor.

La mujer al marido.

-Oye, cariño. He estado con el especialista de cirugía estética y me ha dicho que por 50.000 pts me deja la boca la mitad de pequeña.
-Toma cien mil.

En la charcutería.

-¿Qué desea señora?
-Nada, nada. Sólo he venido a verle porque me han dicho que tiene cabeza de cerdo

Un piano.

-¿Qué tal tu hija con el piano?
- Pues tiene los dedos como rayos.
-¿Muy rápidos?
- No, no. Es que no se sabe dónde van a caer.

ENIGMAS

Juan y Pedro

Juan le dice a Pedro: "Si me das una oveja tengo yo el doble que tú". Pedro le contesta: "No seas tan listo; dámela tú a mi y así tendremos los dos igual".
¿Cuántas ovejas tiene cada uno?

Números

¿Cuál es el número de tres cifras que cumple la condición de que el producto de dichas cifras es igual a su suma?

Bolas en cajas

¿Cómo podremos disponer nueve bolas en cuatro cajas de forma que cada una tenga un número impar de bolas y distinto del de cada una de las otras tres?

otra mayor que las contiene a todas, 9.
bolas respectivamente se hallan dentro de
Solución: Tres cajas pequeñas de 1, 3 y 5
Bolas en cajas

Solución: 123
Números

Solución: Juan 7, Pedro 5.
Juan y Pedro

Soluciones

Deporte para todos

ROFOS "Ciudad de Zaragoza"

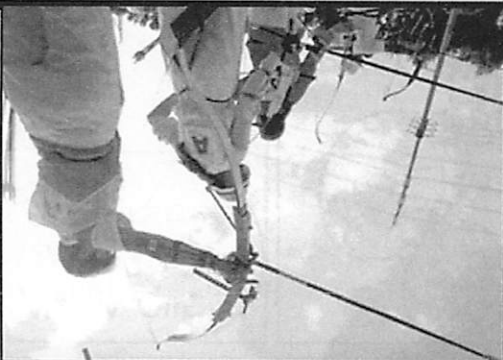

PABELLON PRINCIPE FELIPE



CONVOCATORIA
Ayudas Económicas



PALACIO DE DEPORTES

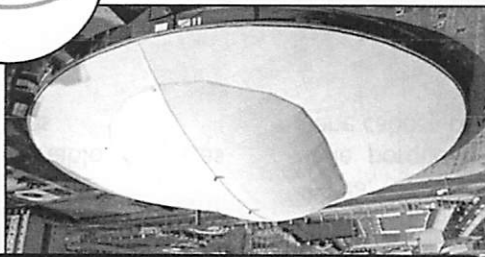

ZARAGOZA DEPORTE MUNICIPAL S.A.



www.zarademu.com